

ANEXO V: GRÁFICOS

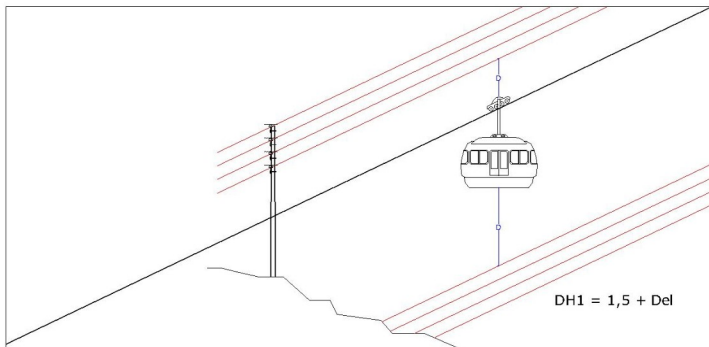

GRÁFICOS

V.1 AFECCIÓN DE LÍNEAS DE ALTA TENSIÓN



DISTANCIA A TELEFÉRICOS

Tensión más elevada de la red U _i (kV)	Del (m)
3,6	0,08
7,2	0,09
12	0,12
17,5	0,16
24	0,22
30	0,27
36	0,35
52	0,6
72,5	0,7
123	1
145	1,2
170	1,3
245	1,7
420	2,8

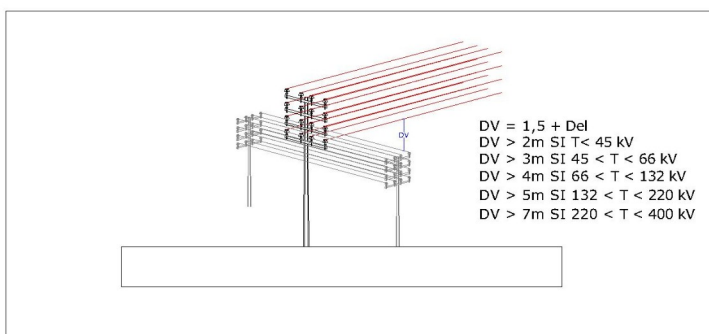

DISTANCIA A LÍNEAS ELÉCTRICAS AÉREAS O LÍNEAS DE TELECOMUNICACIÓN

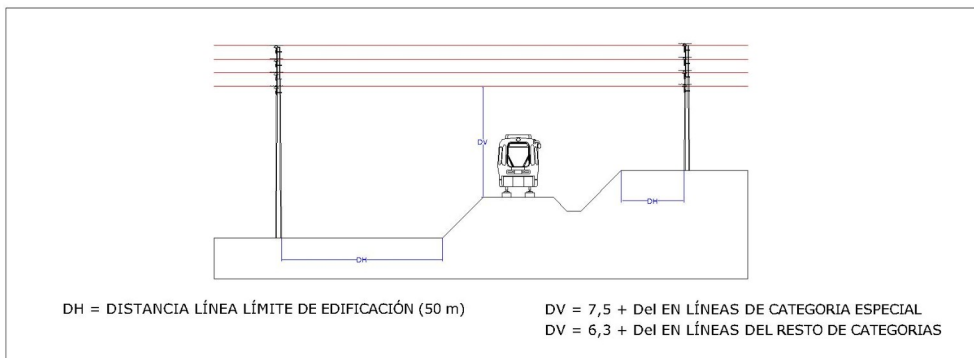

DISTANCIA A FERROCARRILES SIN ELECTRIFICAR

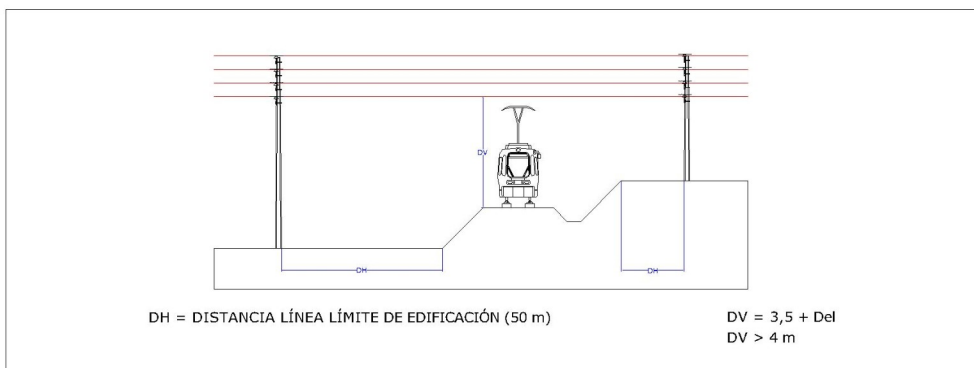

DISTANCIA A FERROCARRILES ELECTRIFICADOS



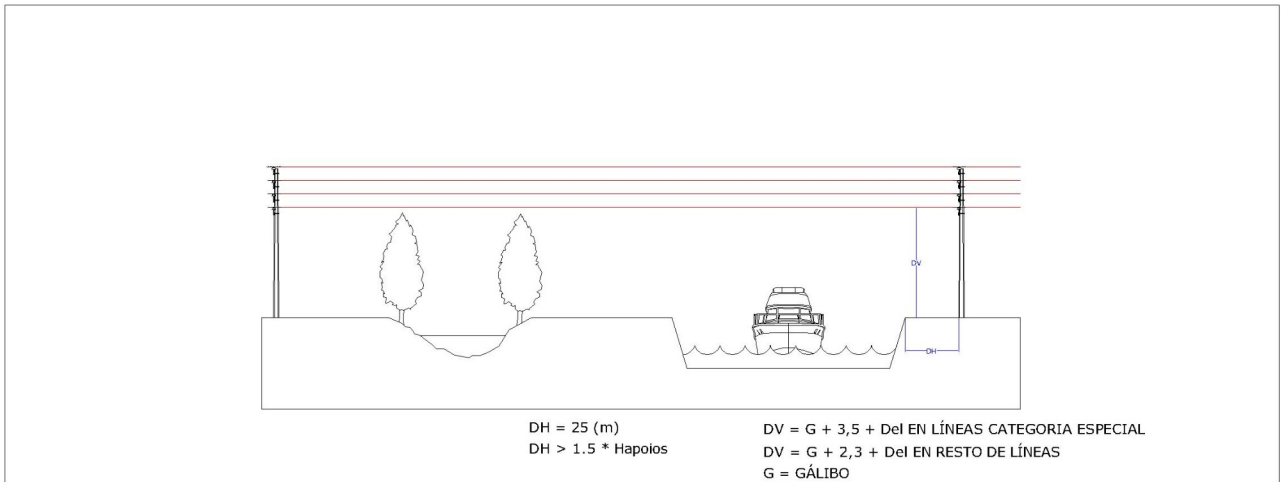

DISTANCIA A RÍOS Y CANALES NAVEGABLES

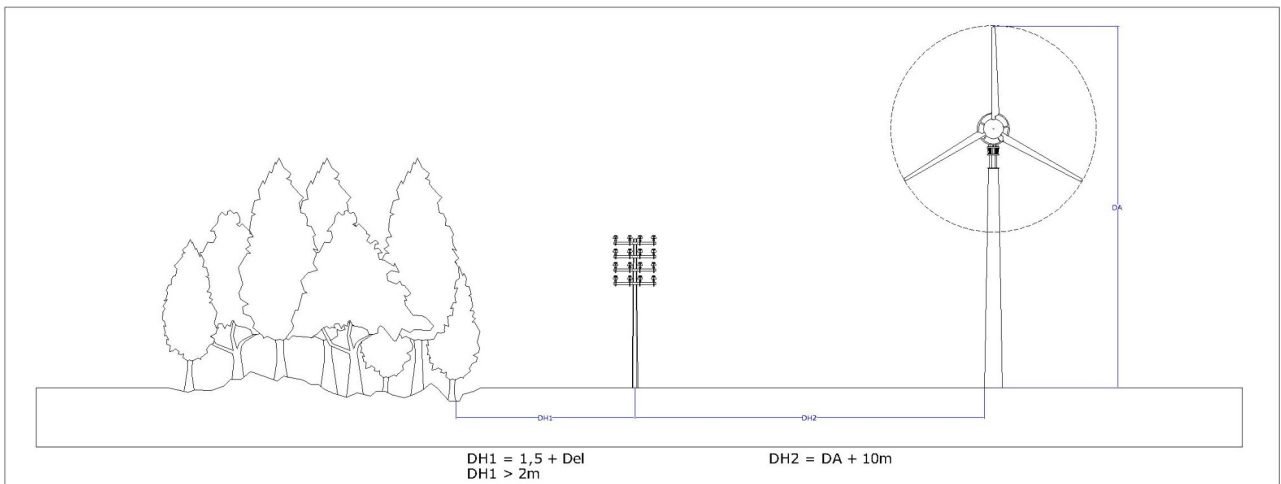

DISTANCIAS A BOSQUES, MASAS DE ARBOLADO Y DISTANCIAS DE PROXIMIDAD A PARQUES EÓLICOS

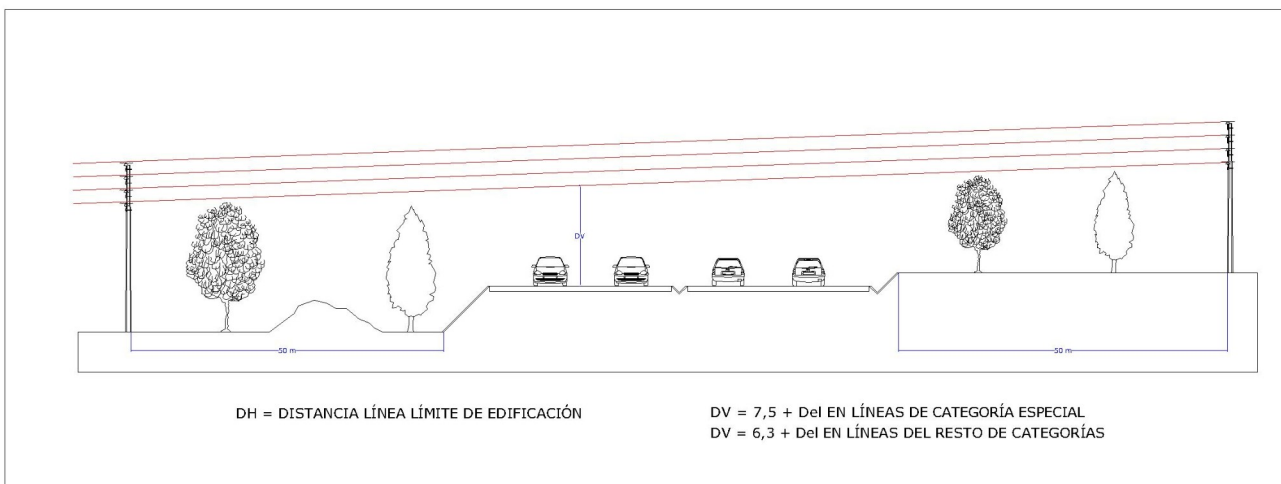

DISTANCIA EN AUTOPISTAS



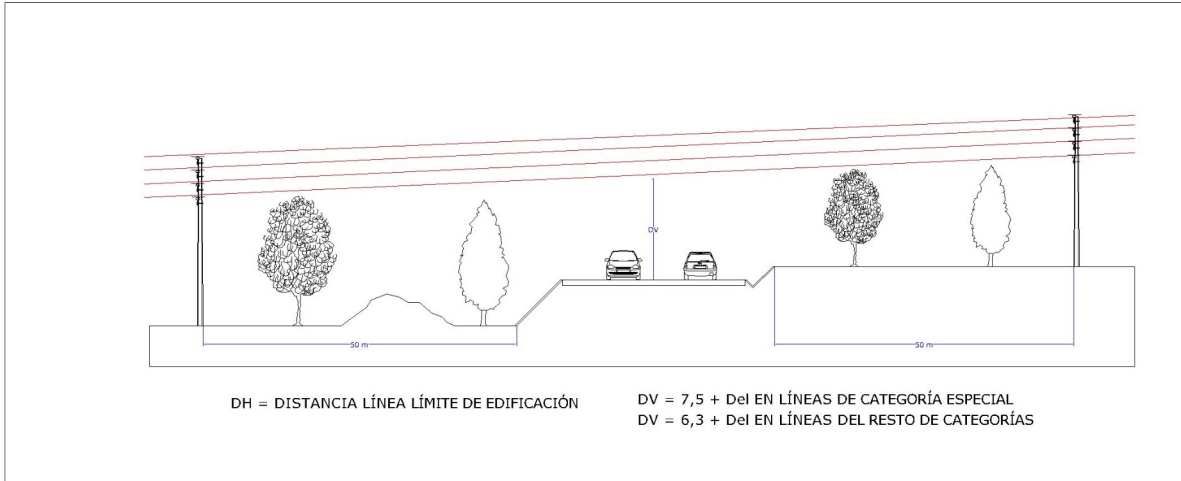

DISTANCIA EN CARRETERAS CONVENCIONALES



DISTANCIAS AL TERRENO, CAMINOS, SENDAS Y CURSOS DE AGUA NO NAVEGABLES

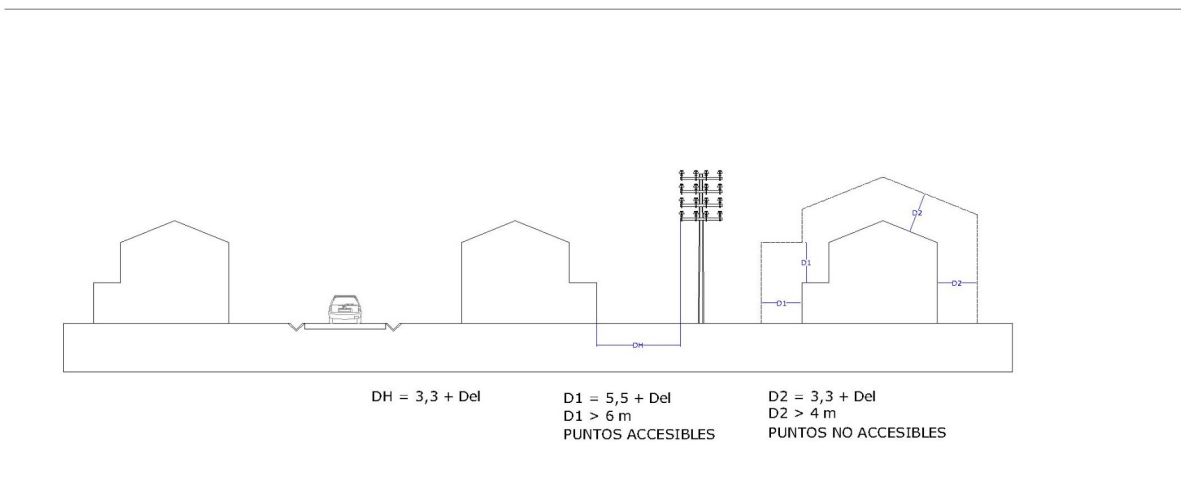

DISTANCIAS A EDIFICIOS, CONSTRUCCIONES Y ZONAS URBANAS



V.2 AFECCIÓN DE FERROCARRIL

RED FERROVIARIA: LIMITACIONES A LA PROPIEDAD ESTABLECIDAS POLA LEY 38/2015, DE 29 DE SEPTIEMBRE, DEL SECTOR FERROVIARIO Y EL REGLAMENTO DEL SECTOR FERROVIARIO (R.D. 2387/2004 de 30.12.2004)

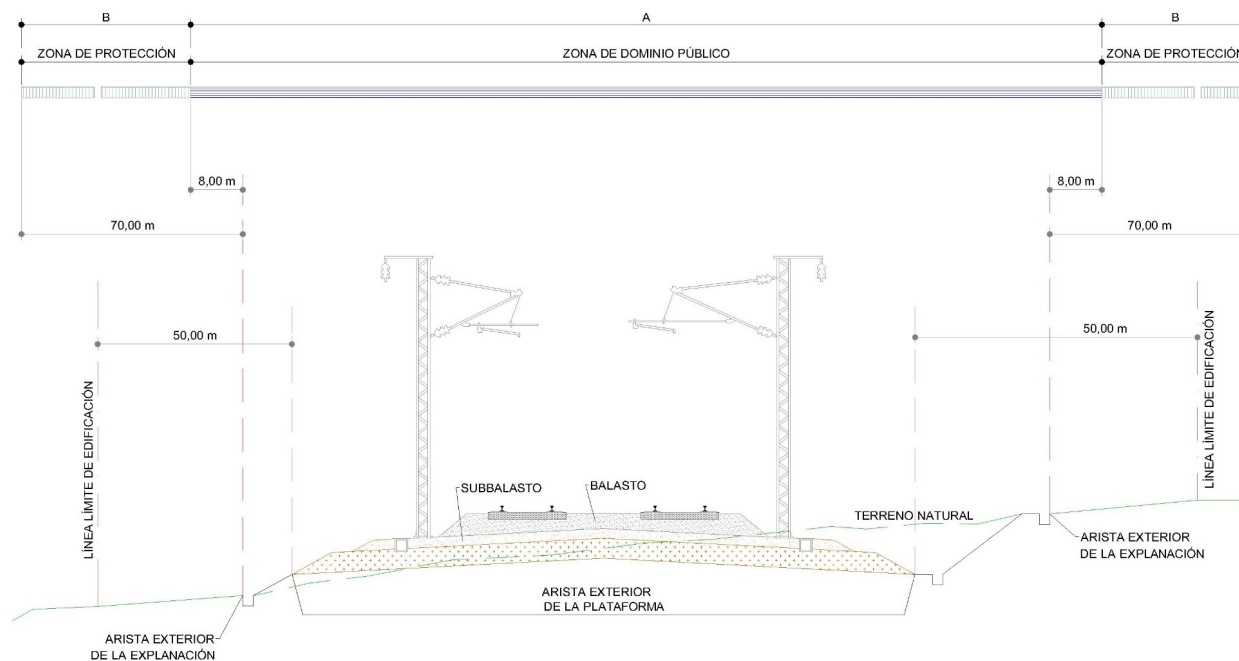

A.- ZONA DE DOMINIO PÚBLICO = Terrenos ocupados por las líneas ferroviarias y una franja de 8 metros a cada lado de la plataforma desde la cara exterior de la explanación.

B.- ZONA DE PROTECCIÓN = Delimitada interiormente por la zona de dominio público y exteriormente por una línea situada a 70 metros de la cara exterior de la explanación.

NOTA:

En el suelo clasificado por el planeamiento urbanístico como urbano o urbanizable y, siempre que el mismo cuente con el planeamiento más preciso que requiera la legislación urbanística aplicable, las distancias establecidas para el dominio público serán de cinco metros para la zona de dominio público y de ocho para la de protección, contados en todos los casos desde las aristas exteriores de la explanación (Art. 14.2).

En los casos de puentes, viaductos, estructuras y obras similares, se podrá fijar como arista exterior de la explanación, la línea de proyección vertical del borde de las obras sobre el terreno (Art. 13.4).

En las zonas urbanas la línea límite de la edificación se sitúa a veinte metros de la arista más próxima a plataforma (Art. 15.2).

Se considera arista exterior de la plataforma el borde exterior de la estructura construida sobre la explanación que sujeta la vía y los elementos destinados al funcionamiento de los trenes (Art. 34.2 del Reglamento del Sector Ferroviario, según la redacción del R.D. 354/2006).



V.3 AFECCIÓN DE CARRETERAS

Carreteras del Estado

ZONAS PLANAS DE CARRETERA CONVENCIONAL, MULTICARRIL

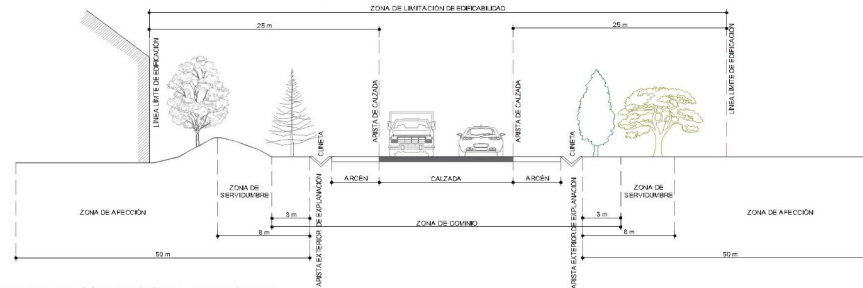

CARRETERA CONVENCIONAL, MULTICARRIL

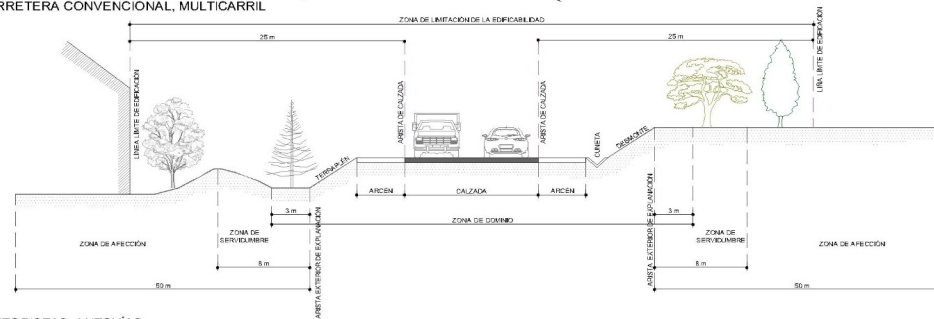

AUTOPISTAS, AUTOVÍAS

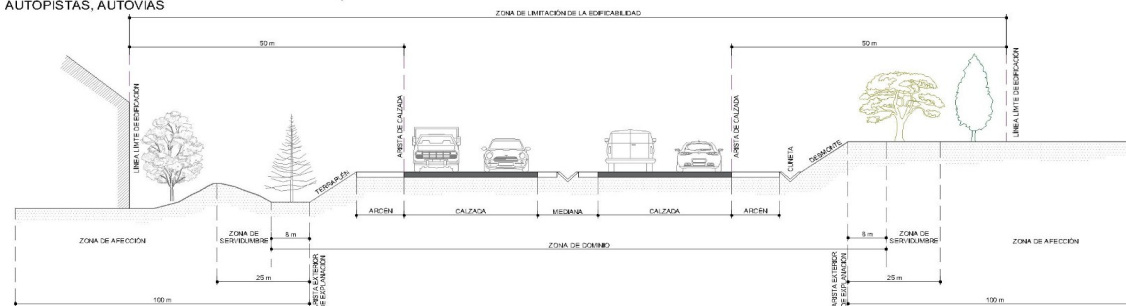

VARIANTES O CARRETERAS DE CIRCVNALACIÓN
 NUDOS VIARIOS, CAMBIOS DE SENTIDO, INTERSECCIONES
 VIALES DE GIRO Y RAMALES

línea límite de edificación a 50 m. da arista de la calzada (art. 33.2)
 zona de dominio público a 3 m. da arista exterior de la explanación
 zona de servidumbre a 8 m. da arista exterior de la explanación
 zona de afección a 50 m. da arista exterior de la explanación (art. 28.4)



Carreteras de la Red Autonómica de Estradas de Galicia

CARRETERA CONVENCIONAL Y ELEMENTOS FUNCIONALES (ramales de enlace y vías de giro de intersección art. 38.2)

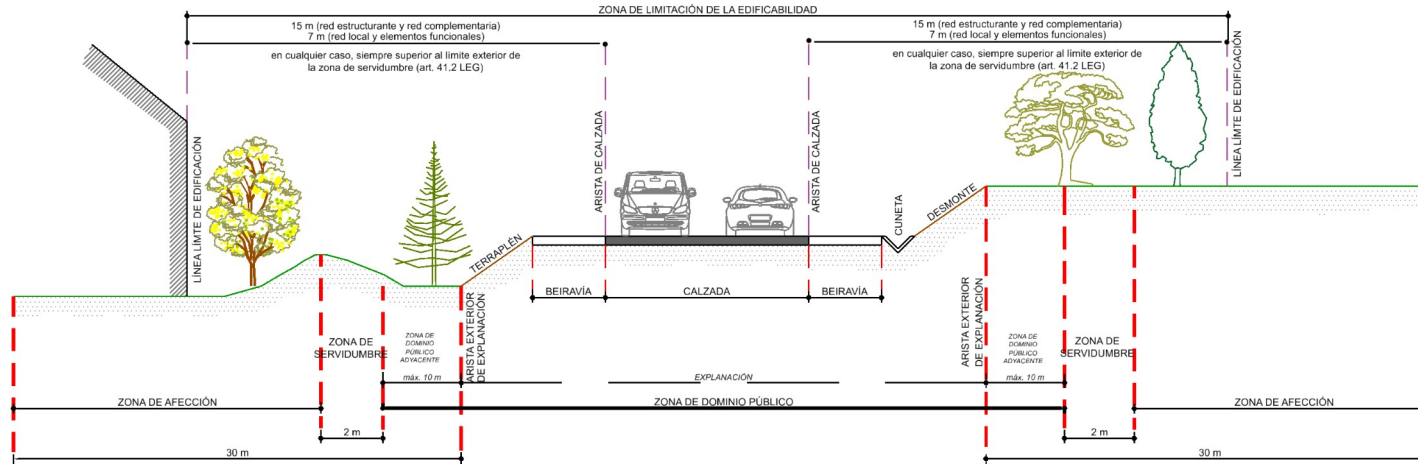

AUTOPISTAS, AUTOVÍAS Y VÍAS PARA AUTOMÓVILES (incluso vías de giro y ramales de enlace si conectan estas vías entre si)

